

Wasserdicht mit Schutzart IP67

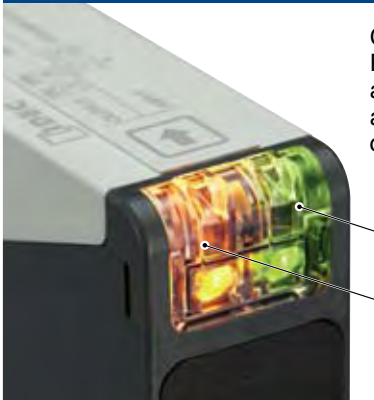

Betriebszustand kann einfach an der LED-Anzeige erkannt werden



Gut sichtbar aus allen Richtungen. Vorderseite auch auf Distanz gut ablesbar. Einfache Justage der Empfindlichkeit.

Touch-Down-Anschlüsse

Die SA1U-Baureihe wird mit offenen Anschlüssen geliefert. Kein Lösen oder Entfernen notwendig. Die Schrauben können außerdem nicht verloren gehen.



Lichtschranken

SA1U-Baureihe

Lichtschranken

Allspannungs-Ausführungen

Die Allspannungs-Typen können mit 24 - 240 V AC und 12 - 240 V DC betrieben werden.

Schutzart IP67: Wasserdichte Typen

Ideal für den Einsatz in nassen Umgebungen wie der Flaschenabfüllung oder Nahrungsmittel-Verpackung.

Vier Funktionsweisen

Einweg-Lichtschranke

Große Reichweite mit bis zu 50 m.

Mit Hintergrundausbldung (HGA)

Blendet Hintergrund bis zu 2 m Reichweite aus

Reflexions-Lichtschranke, polarisiert

Zuverlässig auch bei spiegelnden Oberflächen bis 7 m

Reflexions-Lichttaster

Mit bis zu 1 m Reichweite selbst bei reflektierenden und transparenten Objekten.

Enge Montage (außer Einweg-LS)

Zwei Geräte der SA1U-Baureihe können direkt nebeneinander montiert werden, ohne sich zu beeinflussen.

Vier Betriebsarten

Vier Betriebsarten: Normal, Abfall-/Anzugsverzögerung, Wischfunktion mit Einstellzeiten von 0,1 bis 5 Sekunden.

Variable Befestigungslöcher

Befestigungslöcher wählbar von 40, 50 bis 55 mm.

Das Original von IDEC: Touch-Down-Anschlüsse



Einfache Verdrahtung

Touch-Down-Anschlüsse vereinfachen die Montage. Bis zu 65% der Zeit zum Verdrahten kann so gespart werden.





SA1U Lichtschranken

Geräte für All- und Gleichspannung mit verschiedenen Funktions- und Betriebsarten

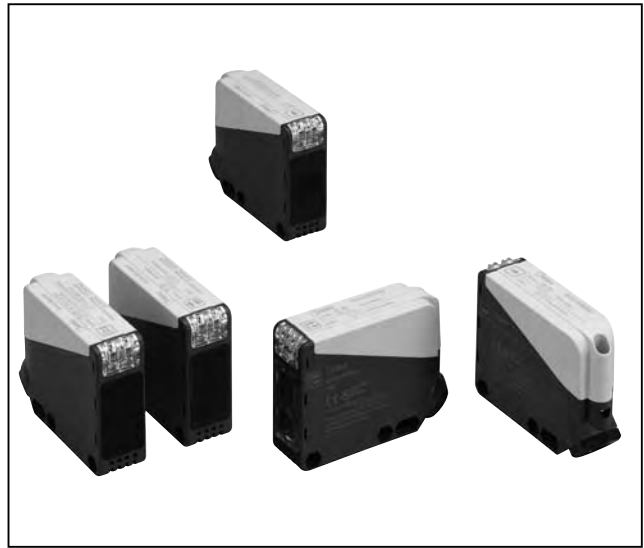
- Allspannungs-Typen für 24-240 V AC, /12-240 V DC, DC-Ausführungen für 12-24 V DC
- Schutzart IP67 (wasserdicht)
- Vier Funktionsweisen: Einweg-Lichtschranke, Reflexions-Lichttaster mit Hintergrundausblendung (HGA), Reflexions-Lichtschranke (polarisiert), Reflexions-Lichttaster, optional mit Timerfunktion
- Befestigungslöcher wählbar aus 40, 50 und 55 mm.
- LED-Anzeige für Betrieb und Stabilität
- Allspannungs-Typen mit Relais-Ausgang
- DC-Typen mit Transistor-Ausgang (NPN und PNP)
- Zwei Geräte der SA1U-Baureihe können direkt nebeneinander montiert werden, ohne sich zu beeinflussen (nicht Einweg-Lichtschranke)
- Touch-Down-Anschlüsse für einfache Verdrahtung.

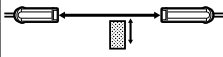
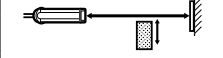
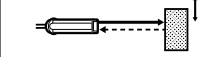

Ausführungen

Funktionsweise	Erfassbare Objekte	Reichweite	Betriebsspannung	Ausgang	Lieferumfang	Timer-Funktionen	Artikel-Nr.
 Einweg-Lichtschranke	Undurchsichtig	50 m max.	24 - 240 V AC (50/60 Hz)	Relaisausg. (Wechsler) 250 V AC/3 A 30 V DC/3 A (ohmsch)	<ul style="list-style-type: none"> • Schraubendreher für Empfindlichkeits-einstellung • Montagewinkel • Kabelverschraubungen • Dichtungen* 	ohne	SA1U-T50M
			12 - 240 V DC	NPN/PNP-Ausgang		mit	SA1U-T50MT
 Reflexions-Lichtschranke, polarisiert	Undurchsichtig, spiegelnd	7 m max.	24 - 240 V AC (50/60 Hz)	Relaisausg. (Wechsler) 250 V AC/3 A 30 V DC/3 A (ohmsch)	<ul style="list-style-type: none"> • Schraubendreher für Empfindlichkeits-einstellung • Reflektor (IAC-R5) • Montagewinkel • Kabelverschraubung • Dichtungen* 	ohne	SA1U-P07M
			12 - 240 V DC	NPN/PNP-Ausgang		mit	SA1U-P07MT
 Reflexions-Lichttaster	Un-/durchsichtig	1 m max.	24 - 240 V AC (50/60 Hz)	Relaisausg. (Wechsler) 250 V AC/3 A 30 V DC/3 A (ohmsch)	<ul style="list-style-type: none"> • Schraubendreher für Empfindlichkeits-einstellung • Montagewinkel • Kabelverschraubung • Dichtungen* 	ohne	SA1U-D01M
			12 - 240 V DC	NPN/PNP-Ausgang		mit	SA1U-D01MT
 Reflexions-Lichttaster mit HGA	Undurchsichtig	2 m max.	24 - 240 V AC (50/60 Hz)	Relaisausg. (Wechsler) 250 V AC/3 A 30 V DC/3 A (ohmsch)	<ul style="list-style-type: none"> • Schraubendreher für Reichweiteneinstellung • Montagewinkel • Kabelverschraubung • Dichtungen* 	ohne	SA1U-B02M
			12 - 240 V DC	NPN/PNP-Ausgang		mit	SA1U-B02MT

*Zwei unterschiedlich große Dichtungen für die Kabelverschraubung werden mitgeliefert. Bitte wählen Sie passend zum Kabeldurchmesser:

Kleine Dichtung: Kabeldurchmesser 8 - 9 mm

Große Dichtung: Kabeldurchmesser 9 - 10 mm

Zubehör

Beschreibung		Artikel-Nr.
Reflektor	Standard	IAC-R5
	Klein	IAC-R6
	Groß	IAC-R8
	Schmal (Rück-/Seitenmontage)	IAC-R7M
	Schmal (Rückmontage)	IAC-R7B
	Schmal (Seitenmontage)	IAC-R7S
	Klebefolie (40 x 35 mm)	IAC-RS1
Klebefolie (80 x 70 mm)	IAC-RS2	
Montagewinkel für Reflektoren	Für IAC-R5	IAC-L2
	Für IAC-R6	IAC-L3
	Für IAC-R8	IAC-L5

•Die Montagewinkel IAC-L2 wird ohne Befestigungsschrauben (M4) und Muttern geliefert.

•Die Montagewinkel IAC-L3 und IAC-L5 werden mit zwei Befestigungsschrauben (M3 x 8 mm) geliefert.

Spezifikationen

•Allspannungs-Ausführung

Funktionsweise	Einweg-Lichtschranke	Reflexions-LS, polarisiert	Reflexions-Lichttaster	Reflexions-Lichttaster mit HGA
Artikel-Nr.	SA1U-T50M SA1U-T50MT	SA1U-P07M SA1U-P07MT	SA1U-D01M SA1U-D01MT	SA1U-B02M SA1U-B02MT
Betriebsspannung	24 - 240 V AC (21,6 - 264 V AC) 50/60 Hz, 12 - 240 V DC (10,8 - 264 V DC)			
Leistungsaufnahme	Sender: 3 VA max. Empfänger: 3 VA max.		3 VA max.	
Ausgang	Elektromechanisches Relais (Wechsler), Schaltleistung: 250 V AC/3 A (ohmsche Last), 30 V DC/3 A (ohmsche Last) Elektrische Lebensdauer (Zyklen min.): 100.000 (Schließer), 50.000 (Öffner) Mechanische Lebensdauer (Zyklen min.): 50.000.000			
Mindestlast	5 V DC, 10 mA min. (Referenzwert)			
Ansprechzeit	20 ms max.			
Isolationswiderstand	Zwischen Netz- und E/A-Klemmen: 20 MΩ min.			
Spannungsfestigkeit	Zwischen Netz- und E/A-Klemmen: 1.500 V AC, 1 Min., Zwischen E/A-Klemmen: 750 V AC, 1 Min.			
Gewicht (ca.) g	Sender: 115, Empfänger: 130		130	

•DC-Ausführung

Funktionsweise	Einweg-Lichtschranke	Reflexions-LS, polarisiert	Reflexions-Lichttaster	Reflexions-Lichttaster mit HGA
Artikel-Nr.	SA1U-T50MW SA1U-T50MWT	SA1U-P07MW SA1U-P07MWT	SA1U-D01MW SA1U-D01MWT	SA1U-B02MW SA1U-B02MWT
Betriebsspannung	12 - 24 V DC (10 - 30 V DC), Restwelligkeit 10% s-s max.			
Stromaufnahme	Sender: 20 mA max. Empfänger: 25 mA max.		30 mA max.	
Ausgang	Ausführung	NPN-, PNP-Ausgang		
	Laststromstärke	NPN: 100 mA max., PNP: 100 mA max.		
	Lastspannung	30 V DC max.		
	Restspannung	NPN: 2,4 V max., PNP: 2,4 V max.		
Ansprechzeit	1 ms max.			
Isolationswiderstand	Zwischen Netz- und Masseklemmen: 20 MΩ min.			
Spannungsfestigkeit	Zwischen Netz- und Masseklemmen: 1.000 V AC, 1 Min.			
Gewicht (ca.) g	Sender: 105, Empfänger: 110		110	

•Allgemeine Spezifikationen

Funktionsweise	Einweg-Lichtschranke	Reflexions-LS, polarisiert	Reflexions-Lichttaster	Reflexions-Lichttaster mit HGA
Reichweite	50 m max.	0,2 - 7 m (Reflektor: IAC-R5)	1 m max. (200 × 200 mm weißes Papier)	0,2 - 2 m (200 × 200 mm weißes Papier)
Einstellbare Reichweite		—		0,4 - 2 m (200 × 200 mm weißes Papier)
Erfassbare Objekte	undurchsichtig	undurchsichtig, spiegelnd	un-/durchsichtig	undurchsichtig
Hysterese	—	—	max. 20% der Reichweite	max. 15% der Reichweite
Betriebsart	hell-/dunkelschaltend (einstellbar)			
LED-Anzeigen	Sender: Betrieb: Grün Empfänger: Ausg. EIN: Gelb Stabilitäts-Anzeige: Grün		Ausgang EIN: Gelb Stabilitäts-Anzeige: Grün	
Lichtquelle	Infrarot-LED (870 nm)	Rote LED (660 nm)	Infrarot-LED (870 nm)	
Empfindlichkeitseinstellung	Drehpoti, 1 Umdrehung			Drehpoti, 8 Umdrehungen
Fremdlichtempfindlichkeit	Sonnenlicht: 10.000 Lux max., Glühlampen: 5.000 Lux max.			
Vibrationsfestigkeit	Beschädigungsgrenzen: 10 - 55 Hz, Amplitude: 1,5 mm, 30 Min. in jeder Richtung			
Stoßfestigkeit	Beschädigungsgrenzen: 500 m/s ² , 3 Stöße in 6 Richtungen, drei aufeinanderfolgende Wiederholungen			
Betriebstemperatur	-25 bis +60 °C (kein Gefrieren), Lagertemperatur: -40 bis +70°C			
Rel. Luftfeuchtigkeit	35 - 85% RL (keine Kondensation), Lagerfeuchtigkeit: 35 - 85% RL			
Anschlussart	Anschlussblock mit M3 Touch-Down-Anschlüssen			
Anschlusskabel	Aussendurchmesser 8 - 10 mm (Aderquerschnitt 0,3 - 0,75 mm ²)			
Kabelverlängerung	Max. Länge 100 m mit einem Aderquerschnitt 0,3 mm ² min.			
Gehäuse	PBT (Anzeigeabdeckung: PC)			
Linsen	PC/PET	PMMA	PC/PET	
Schutzart	IP67 (IEC/EN60529)			

•Timer-Spezifikationen

Funktionsweise	Einweg-Lichtschranke	Reflexions-LS, polarisiert	Reflexions-Lichttaster	Reflexions-Lichttaster mit HGA
Artikel-Nr.	SA1U-T50MT SA1U-T50MWT	SA1U-P07MT SA1U-P07MWT	SA1U-D01MT SA1U-D01MWT	SA1U-B02MT SA1U-B02MWT
Einstellzeit	0,1 - 5,0 s (einstellbar mit 360° Drehpoti)			
Zeitverzögerung	Anzugs-, Abfallverzögerung, Wischfunktion, Normal (Timer-Funktion aus)			
Beeinflussung der Timer durch die Temperatur	±10% max. der eingestellten Zeit bei Änderung um 20°C			
Wiederholgenauigkeit	±1,0% max. der eingestellten Zeit bei wiederkehrenden Schaltvorgängen von mindestens 10 Sekunden			

SA1U Lichtschranken

Beschreibungen

Ohne Timer

• **Artikel-Nr.**
 SA1U-T50M*
 SA1U-P07M*
 SA1U-D01M*

Ausgangs-Anzeige (gelb) (*2)
 Empfindlichkeits-Einstellung (*2)
 Betriebsart (hell-/dunkelschaltend) *2

Stabilitäts-Anzeige (grün) (*1)

*1: Bei Sender Einweg-LS: Betriebsanzeige
 *2: Bei Sender Einweg-LS: nicht verfügbar

• **Artikel-Nr.**
 SA1U-B02M*

Ausgangs-Anzeige (gelb)
 Reichweiten-Einstellung
 Betriebsart (hell-/dunkelschaltend)

• Anschluss Schaltbilder

[Allspannungs-Ausführung]

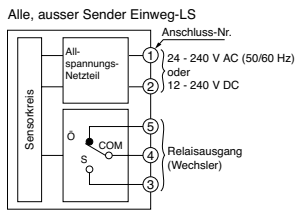

[DC-Ausführung]

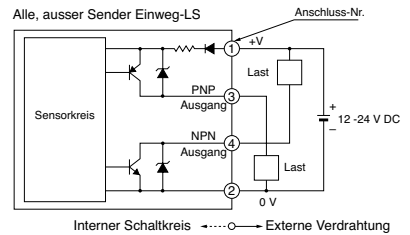

Sender Einweg-Lichtschranke

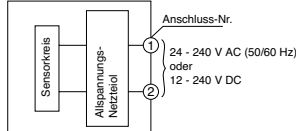

Sender Einweg-Lichtschranke

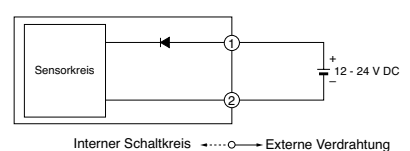

• Anordnung der Anschlüsse

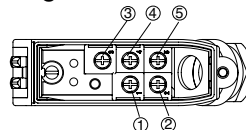

• Funktionsdiagramm

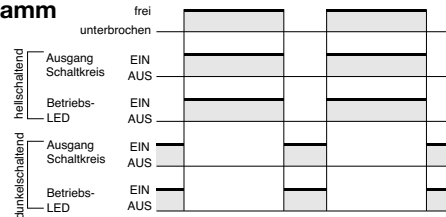

Mit Timer

• **Artikel-Nr.**
 SA1U-T50M*T
 SA1U-P07M*T
 SA1U-D01M*T

Ausgangs-Anzeige (gelb) (*2)
 Zeiteinstellung (*2)

Stabilitäts-Anzeige (grün) (*1)

*1: Bei Sender Einweg-LS: Betriebsanzeige
 *2: Bei Sender Einweg-LS: nicht verfügbar

• **Artikel-Nr.**
 SA1U-B02M*T

Ausgangs-Anzeige (gelb)
 Zeiteinstellung

Betriebsart (hell-/dunkelschaltend, Timer)
 Reichweiten-Einstellung

• Anschluss Schaltbilder

Siehe oben

• Anordnung der Anschlüsse

Siehe oben

• Funktionsdiagramm

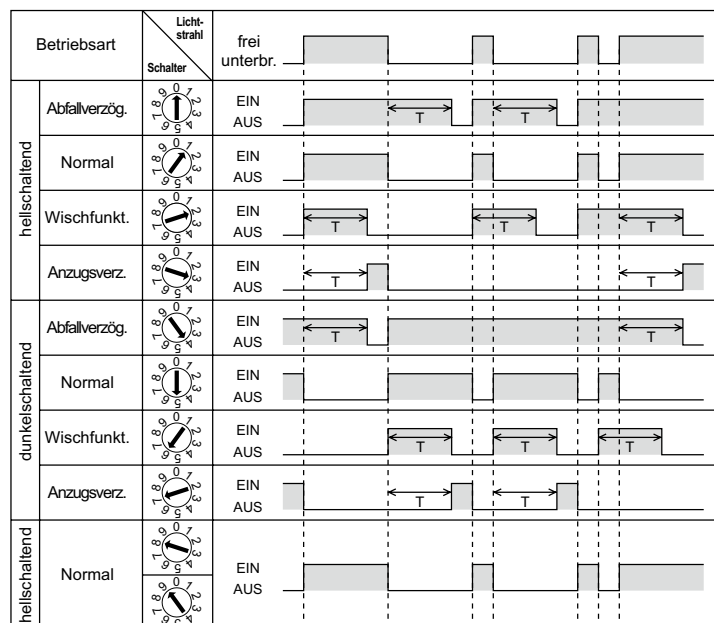

Abmessungen

•Lichtschranke

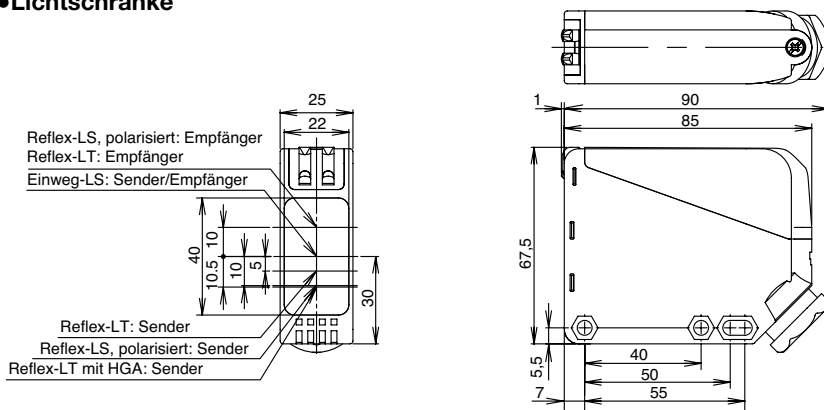

•Falls die Montagewinkel eingesetzt wird

•Montagewinkel

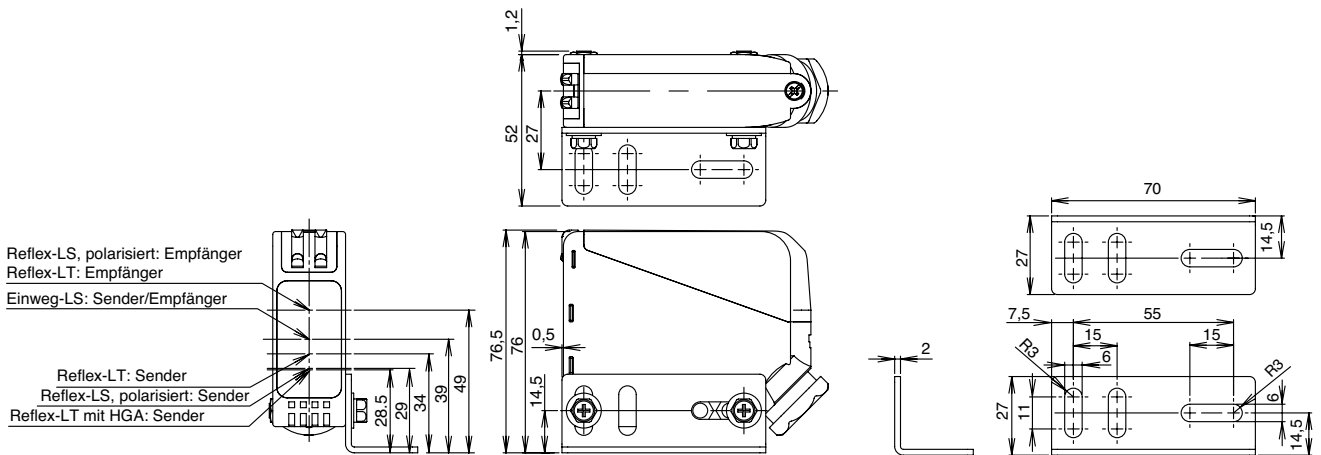

•Reflektor

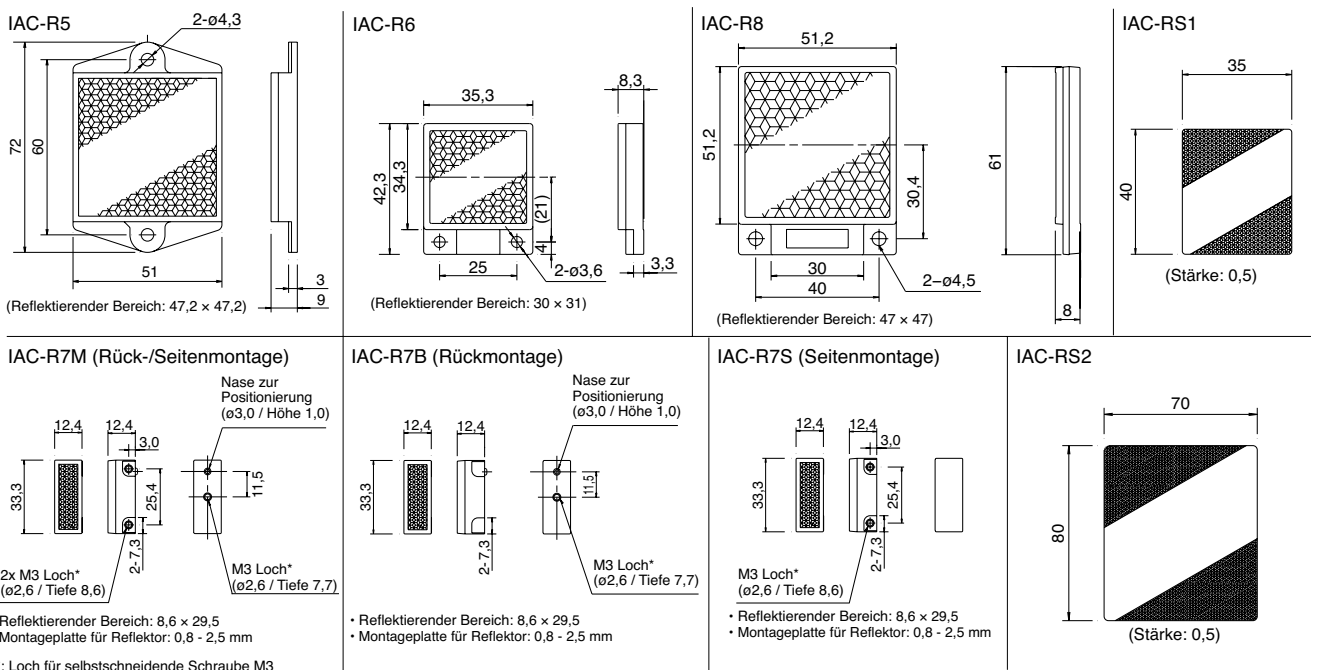

Alle Angaben in mm

SA1U Lichtschranken

Abmessungen

•Montagewinkel

IAC-L2 (für IAC-R5)

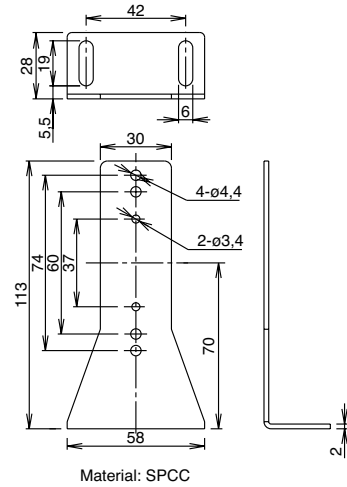

IAC-L3 (für IAC-R6)

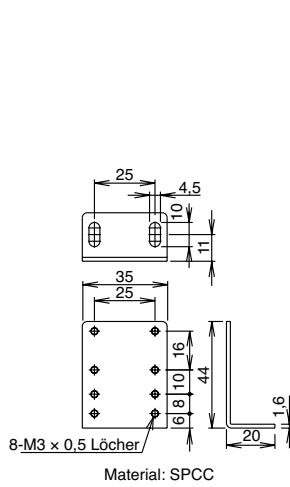

IAC-L5 (für IAC-R8)

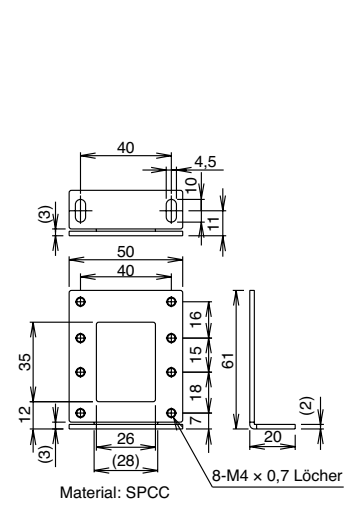

Charakteristische Eigenschaften

•Einweg-Lichtschranke: SA1U-T50M

- Funktionsreserve (mit einem transparenten 1% ND-Filter)

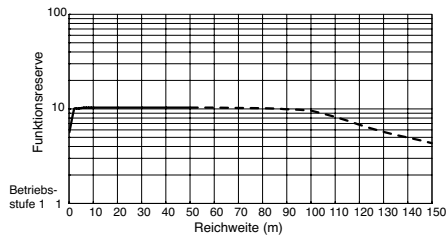

- Axiale Verschiebung (mit einem transparenten 2,8% ND-Filter)

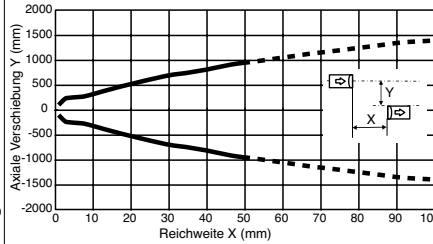

- Winkel

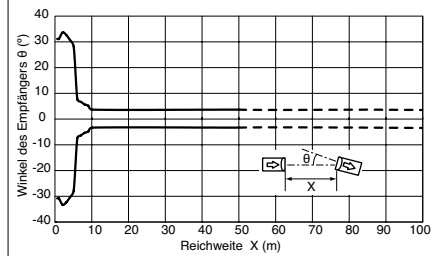

•Reflexions-Lichtschranke, polarisiert: SA1U-P07M

- Funktionsreserve

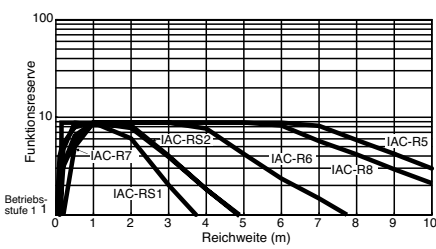

- Axiale Verschiebung

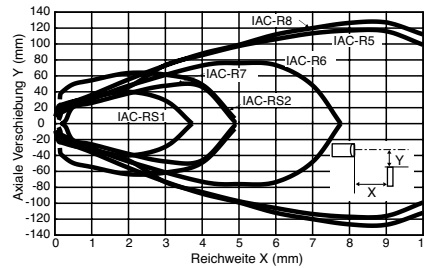

- Winkel

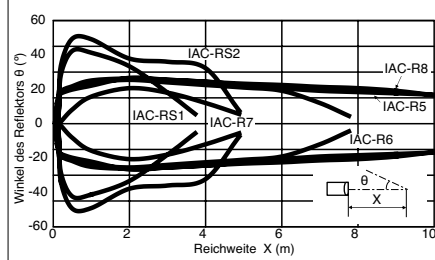

•Reflexions-Lichttaster: SA1U-D01M

- Funktionsreserve

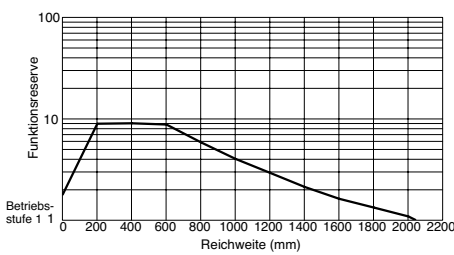

- Axiale Verschiebung

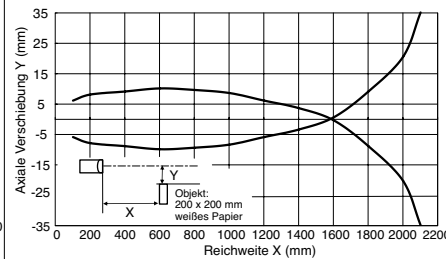

- Objektgröße/Reichweite

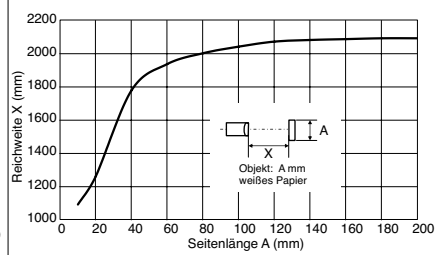

Charakteristische Eigenschaften

• Reflexions-Lichttaster mit Hintergrundausbldung: SA1U-B02M

• Axiale Verschiebung (Einstellung 1 m)

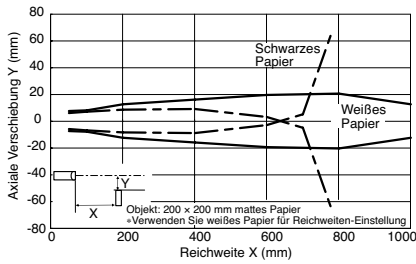

• Axiale Verschiebung (Einstellung 2 m)

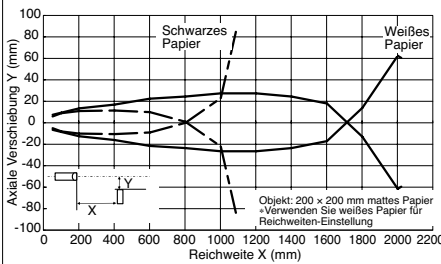

• Lichtstrahl-Durchmesser

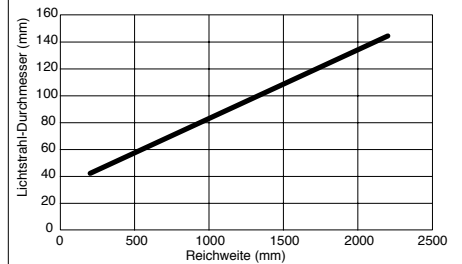

• Hysterese

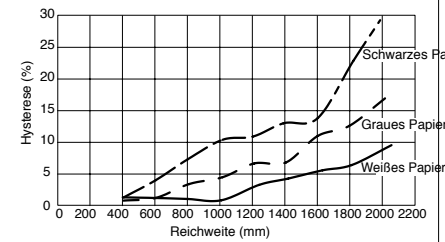

• Reichweiteneinstellung

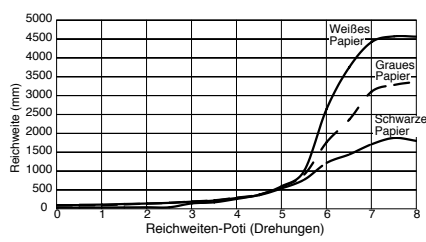

• Farben und Oberflächen

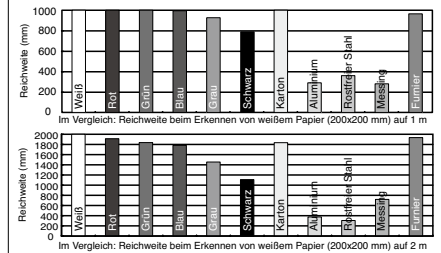

Anweisungen

Installation

Achten Sie beim Verschrauben des Deckels darauf, dass am Befestigungspunkt keine Lücke vorhanden ist.

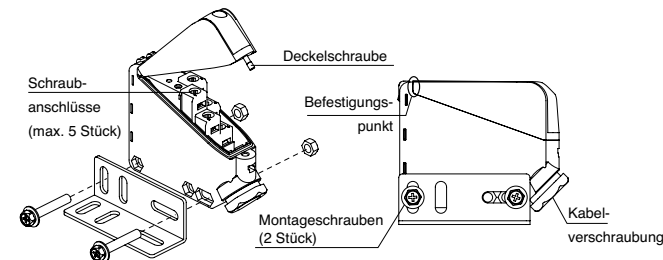

Ziehen Sie die Schrauben mit den angegebenen Anzugsmomenten an, um die maximal mögliche Schutzart zu gewährleisten. Zu starkes Anziehen der Schrauben kann zu Zerstörung führen.

• Anzugsmomente

Schraube	Empfohlenes Anzugsmoment (N·m)
Schraubanschlüsse	0,6 - 1,0
Kabelverschraubung	4,0 - 6,0
Deckelschraube	0,5 - 0,8
Montageschrauben	0,8 - 1,2

Hinweise

- Verhindern Sie Lichtreflexionen von der Wand, Decke oder dem Fußboden, um Einweg-Lichtschranken und solche mit Hintergrundausbldung nicht zu beeinflussen.
- Setzen Sie die Lichtschranken keiner Sonneneinstrahlung oder anderen direkten Lichtquellen aus. Schützen Sie die Einweg-Lichtschranken vor starkem Umgebungslicht.
- Wenden Sie bei der Installation keine rohe Gewalt an, da andernfalls die Wasserdichtigkeit nicht mehr gewährleistet ist. (Außer für UL / c-UL)
- Die Betriebsspannung muss innerhalb der angegebenen Werte liegen.
- Die Erdungsklemme FG ist zu erden.
- Direkt nach dem Einschalten ist der Ausgang zunächst für 50 ms

ausgeschaltet. Bei den Ausführungen mit Timerfunktion startet die Zeitverzögerung erst nach Ablauf dieser Ausschaltzeit. Bitte berücksichtigen Sie dieses Verhalten, wenn Sie die Lichtschranken einschalten.

- Wenn die Übereinstimmung mit der EU-Niederspannungsrichtlinie erforderlich ist, ist in der Zuleitung außerhalb der Lichtschranke eine Sicherung mit EN-Zulassung vorzusehen.
- Achten Sie beim Verschrauben des Deckels darauf, dass dieser einwandfrei sitzt, da nur dann die Wasserdichtigkeit gewährleistet ist.
- Wegen des eigenen Störsschutzes können Geräte der SA1U-Baureihe in enger Nachbarschaft zueinander montiert werden. Einzig die Einweg-Lichtschranken sind davon ausgenommen. Achten Sie daher auf angemessenen Abstand, den Sie in der Tabelle der axialen Verschiebung auf Seite 8 ablesen können.
- Die optischen Elemente bestehen aus Polycarbonat oder Acrylharzen. Für die Reinigung keinesfalls Reiniger mit Ammoniak oder ätzendem Soda verwenden, da diese Teile andernfalls beschädigt werden. Staub und Feuchtigkeit bitte mit einem trockenen Tuch aufnehmen.
- Bei der Montage des Reflektors ist auf das richtige Anzugsmoment der Schrauben zu achten. Zu starkes Anziehen der Schrauben kann zur Zerstörung führen.
- Für die Montage des Reflektors Typ IAC-R5 sowie IAC-R8 verwenden Sie M4, für die des IAC-R6 Schrauben der Größe M3. Ziehen Sie die Schrauben mit einem Anzugsmoment von max. 0,5 Nm an.
- Verwenden Sie die selbstsichernde Schraube M3, eine flache Unterlegscheibe und eine Federunterlegscheibe, um den Reflektor Typ IAC-R7 mit einem Anzugsmoment von 0,5 - 0,6 Nm zu befestigen. Die optionale Montagewinkel IAC-L2 wird ohne, die IAC-L3 und IAC-L5 werden mit Befestigungsschrauben und -mutter geliefert.
- Die Reflektoren IAC-RS1 und IAC-RS2 können mit dem rückseitig aufgetragenen Klebeband direkt auf ebene, staub- und ölfreie Untergründe geklebt werden.

SA1U Lichtschranken

Anweisungen

• Ausführungen mit Hintergrundausbldung

Richten Sie den Lichttaster wie abgebildet aus:

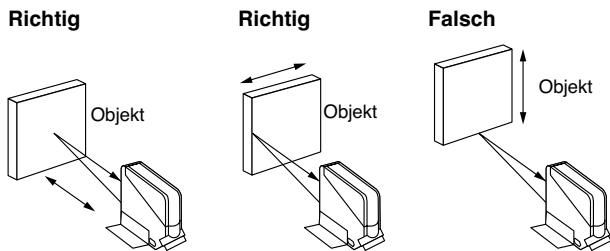

Verdrahtung

• Anschluss der Kabel

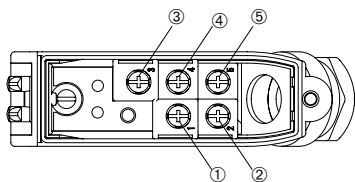
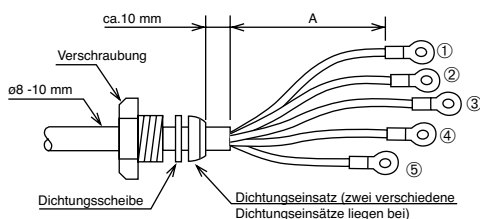

Drahtlänge (A)

Anschlussnr.	1	2	3	4	5
A (mm)	45	30	55	40	25

- Beginnen Sie bei der Verdrahtung mit den unteren Anschlüssen.
- Verschrauben Sie den Deckel mit der beiliegenden Schraube. Verwenden Sie ein Kabel mit 8 bis 10 mm Durchmesser, um die Wasser- und Staabdichtigkeit zu erzielen (gilt nicht für UL / c-UL). Es liegen zwei Dichtungseinsätze bei: einer für Kabel mit 8 bis 9 mm Durchmesser und einer für 9 bis 10 mm. Um dem UL / c-UL -gelisteten Produkt zu entsprechen, verwenden Sie bitte den Dichtungseinsatz für Kabel mit 9 bis 10 mm Durchmesser.
- Schalten Sie vor der Verdrahtung die Stromversorgung aus.
- Sorgen Sie für korrekte Verbindung, um Beschädigungen vorzubeugen.
- Das Versorgungskabel darf nicht in einem gemeinsamen Kabelkanal mit anderen Versorgungs-, Motoren- oder elektromagnetischen Kabeln verlegt werden, da induzierte Spannung zu Fehlfunktion oder sogar Zerstörung der Lichtschranke führen kann.
- Das Versorgungskabel darf eine maximale Länge von 100 Metern haben (Flexible Leitung, Drahtquerschnitt mindestens 0,3mm²). Bei DC-Ausführungen achten Sie auf den Spannungsverlust bedingt durch den Eigenwiderstand des Kabels.

- Wenn Kabelschuhe verwendet werden, ist auf die richtige Ausrichtung zu achten, wie unten dargestellt.

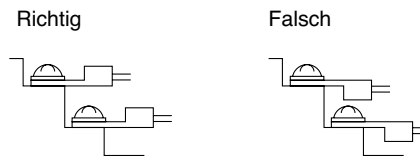

• Abmessungen empfohlener Kabelschuhe

Alle Angaben in mm.

Ring	Gabel

- Verwenden Sie nur Kabelschuhe mit Isolierungsröhrchen.
- Setzen Sie die Isolierungsröhrchen vorher ein.
- Schließen Sie pro Schraubanschluss nur einen Kabelschuh an.

Anzeigen und Ausgänge

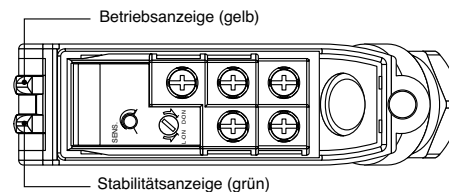

Die Betriebsanzeige (gelb) leuchtet, wenn der Überwachungsausgang geschaltet wird. Die Stabilitätsanzeige (grün) leuchtet, wenn ein stabiler Zustand erkannt wird (Signaleingang oder -unterbrechung). Verwenden sie die Lichtschranken der SA1U-Baureihe nur, wenn die Stabilitätsanzeige grün leuchtet. Dazu diese Tabelle:

Status Lichtererkennung	Stabilitäts- anzeige (grün)	Betriebsanzeige (gelb) / Überwachungsausgang	
		hellschaltend	dunkelschaltend
Stabiler Lichtempfang	EIN	EIN	AUS
Unstabiler Lichtempfang	AUS	AUS	EIN
Unstabile Unterbrechung			
Stabile Unterbrechung	EIN	AUS	EIN

Anweisungen

Ausrichten der optischen Achse

(1) Einweg-Lichtschranke

Befestigen Sie den Empfänger provisorisch. Platzieren Sie den Sender gegenüber dem Empfänger und bewegen Sie ihn in alle Richtungen, um festzulegen, an welcher Stelle die Betriebsanzeige grün leuchtet. In der Mitte dieses Bereichs befestigen Sie den Sender. Das selbe wiederholen Sie nun mit dem Empfänger und befestigen ihn ebenfalls. Stellen Sie zudem sicher, dass die stabilen Zustände Signalererkennung und -unterbrechung sicher angezeigt werden.

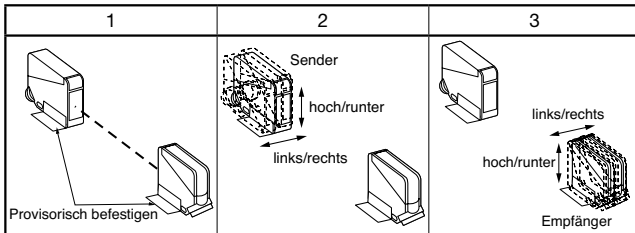

(2) Reflexions-Lichtschranke, polarisiert

Montieren Sie den Reflektor senkrecht zur optischen Achse. Bewegen Sie den SA1U in alle Richtungen, um festzulegen, an welcher Stelle die Betriebsanzeige grün leuchtet. In der Mitte dieses Bereichs befestigen Sie ihn. Polarisierende Reflexionslichtschranken können auch so ausgerichtet werden, dass sie an der Stelle der stärksten Lichtreflexion positioniert werden, die gut in Verlängerung des SA1U gesehen werden kann (sichtbarer Lichtstrahl). Stellen Sie zudem sicher, dass die stabilen Zustände Signalererkennung und -unterbrechung sicher angezeigt werden.

(3) Reflexions-Lichttaster

Platzieren Sie den SA1U an einer Stelle, von der aus die gewünschten Objekte erkannt werden können. Bewegen Sie ihn in alle Richtungen, um festzulegen, an welcher Stelle die Betriebsanzeige grün leuchtet. In der Mitte dieses Bereichs befestigen Sie ihn. Stellen Sie zudem sicher, dass die stabilen Zustände Signalererkennung und -unterbrechung sicher angezeigt werden.

Einstellung der Empfindlichkeit

(nur Ausführungen ohne Hintergrundausbuchtung)

- In der folgenden Tabelle können Sie sehen, wie die Empfindlichkeit eingestellt werden kann, sofern das erforderlich ist. So können die Einweg-Lichtschranken auf kleine oder durchsichtige Objekte und die Reflexions-Ausführungen auf Hintergründe eingestellt werden. Die Tabelle erklärt die Einstellung anhand einer hell-schaltenden Lichtschranke.
- Nachdem die Einstellung abgeschlossen ist, stellen Sie sicher, dass die stabilen Zustände Signalererkennung und -unterbrechung sicher angezeigt werden.
- Die Empfindlichkeit ist werkseitig auf Maximum eingestellt. Verwenden Sie den beige-fügte Schraubendreher um den Drehregler mit max. 0,03 Nm einzustellen.

Schritt	Schaltstatus	Empfindlich.	Anweisungen
1	Empfängt Licht • Einweg-LS, Reflexions-LS polarisiert: Kein Objekt erkannt • Reflexions-LT: Objekt erkannt		Drehen gegen den Uhrzeigersinn (UZS) auf Minimum. Dann mit dem UZS, bis die Betriebsanzeige leuchtet (A).
2	Licht unterbrochen • Einweg-LS, Reflexions-LS polarisiert: Objekt erkannt • Reflexions-LT: Kein Objekt erkannt		Bei Unterbrechung ab (A) im UZS drehen, bis Betriebsanzeige leuchtet (B). Wenn die Betriebsanzeige auch beim Maximum nicht leuchtet, setzen Sie (B) beim Maximum.
3	—		Drehen Sie den Regler auf die Mittelstellung (C) zwischen (A) und (B). Einstellung abgeschlossen.

Hinweis: dunkelschaltend ist das Verhalten der Betriebsanzeige umgekehrt.

Reichweiteneinstellung bei Ausführungen mit Hintergrundausbuchtung

Die notwendigen Schritte entnehmen Sie untenstehender Tabelle.

Schritt	Entfernung	Anweisungen
1		Befestigen Sie das Gerät. Drehen gegen den Uhrzeigersinn (UZS), bis die Betriebsanzeige erlischt. Von hier aus im UZS, bis die Betriebsanzeige wieder leuchtet (A).
2		Entfernen Sie das Objekt und stellen sicher, dass die Betriebsanzeige erlischt. Drehen Sie dann gegen den UZS, bis die Betriebsanzeige erneut leuchtet (B). (erkennt den Hintergrund).
3		Drehen Sie den Regler auf die Mittelstellung (C) zwischen (A) und (B). Einstellung abgeschlossen. Siehe Hinweis 2.

Hinweis: dunkelschaltend ist das Verhalten der Betriebsanzeige umgekehrt.

Hinweis 1: Wenn der Abstand zum Hintergrund zu groß ist bzw. nicht erkannt wird, drehen Sie den Regler 360° und nehmen diese Stellung als (C).

Hinweis 2: Da der Drehregler bis zu 8 Umdrehungen erlaubt, können zwischen (A) und (B) einige Umdrehungen liegen.

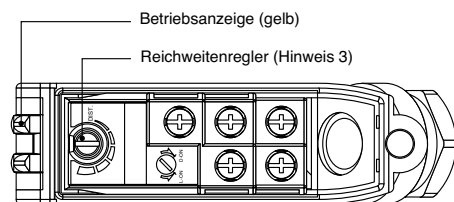

Hinweis 3: Den Reichweitenregler im Uhrzeigersinn drehen verlängert die Reichweite, umgekehrt verkürzt diese.

Hinweis 4: Ausführungen mit Hintergrundausbuchtung haben keine Stabilitätsanzeige.